

SOPROD SA reserve all rights for this document.
This is meant for the recipient, only and it may not be copied,
printed or given to a third person without our written permission.

SOPROD SA dieses Dokument behalten wir uns alle Rechte vor. Es ist nur
für den Empfänger bestimmt. Ohne unsere schriftliche Bewilligung darf es
nicht kopiert, vervielfältigt und Dritten zugänglich gemacht werden.

SOPROD SA se réserve tous les droits sur ce document.
Il est confié au destinataire. Il ne peut pas, sans notre
autorisation écrite, être copié, reproduit, communiqué à des tiers.

Etape précédente : Aucune

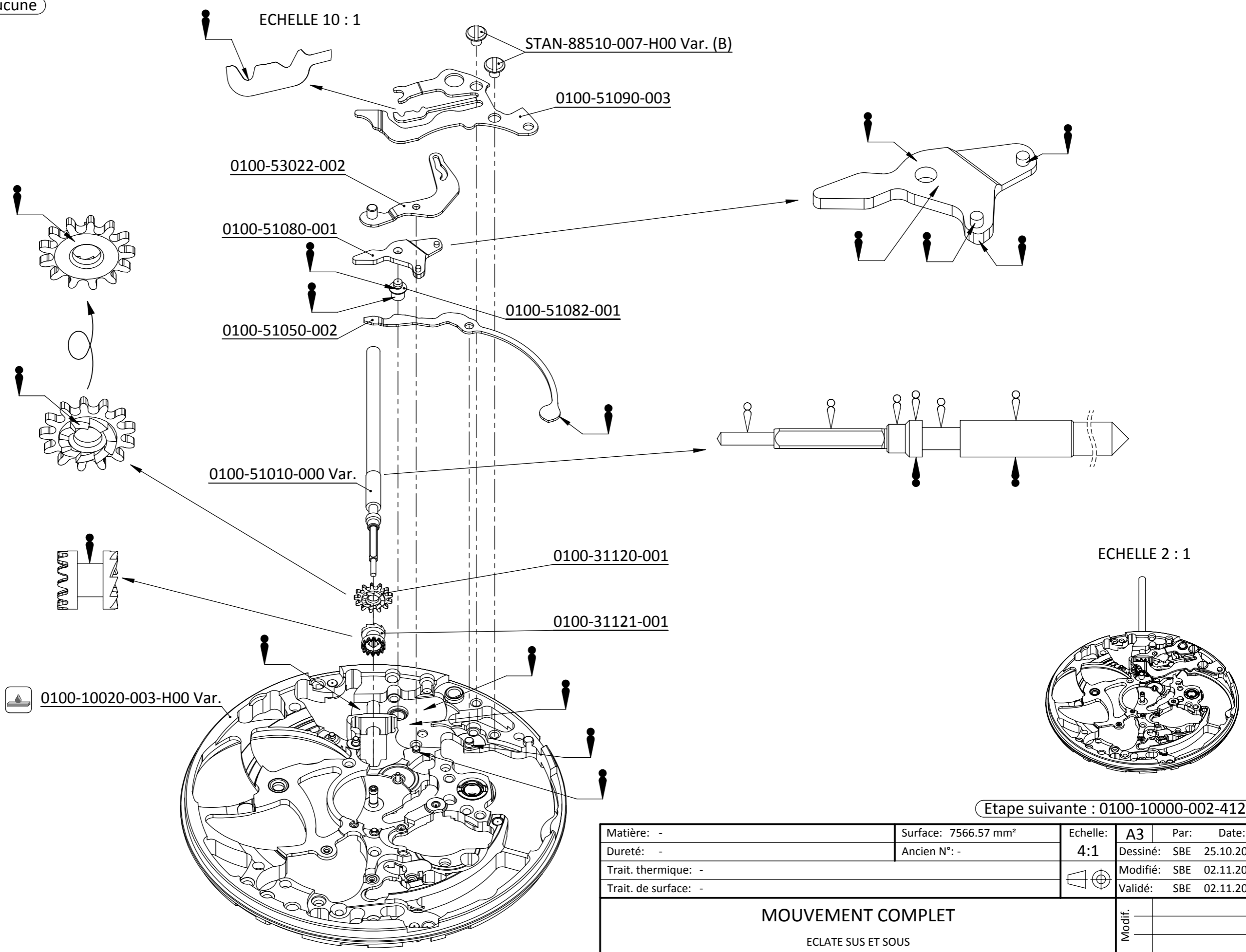

= Graisse DX

= Huile fluidité moyenne D5

= Traitement Epilavage

(B) Couple mini. pour dévisser 8mNm

Matière: -	Surface: 7566.57 mm ²	Echelle: A3	Par: -	Date: -
Dureté: -	Ancien N°: -	4:1	Dessiné: SBE	25.10.2017
Trait. thermique: -			Modifié: SBE	02.11.2017
Trait. de surface: -			Validé: SBE	02.11.2017

MOUVEMENT COMPLET
ECLATE SUS ET SOUS

SOPROD SOCIÉTÉ DE PRODUCTION HORLOGÈRE	Tolérances générales: ±20 / ±2°	Tol. gén.	Ø20	0100-10000-003-411	A
	Cotes en mm / Tolérances en µm		30		
Rayons admis 0.02 maxi.		40			
Angles non cotés: 45°		40			

SOPROD SA reserve all rights for this document.
This is meant for the recipient, only and it may not be copied,
printed or given to a third person without our written permission.

SOPROD SA dieses Dokument behalten wir uns alle Rechte vor. Es ist nur
für den Empfänger bestimmt. Ohne unsere schriftliche Bewilligung darf es
nicht kopiert, vervielfältigt und Dritten zugänglich gemacht werden.

SOPROD SA se réserve tous les droits sur ce document.
Il est confié au destinataire. Il ne peut pas, sans notre
autorisation écrite, être copié, reproduit, communiqué à des tiers.

Etape précédente : 0100-10000-002-411

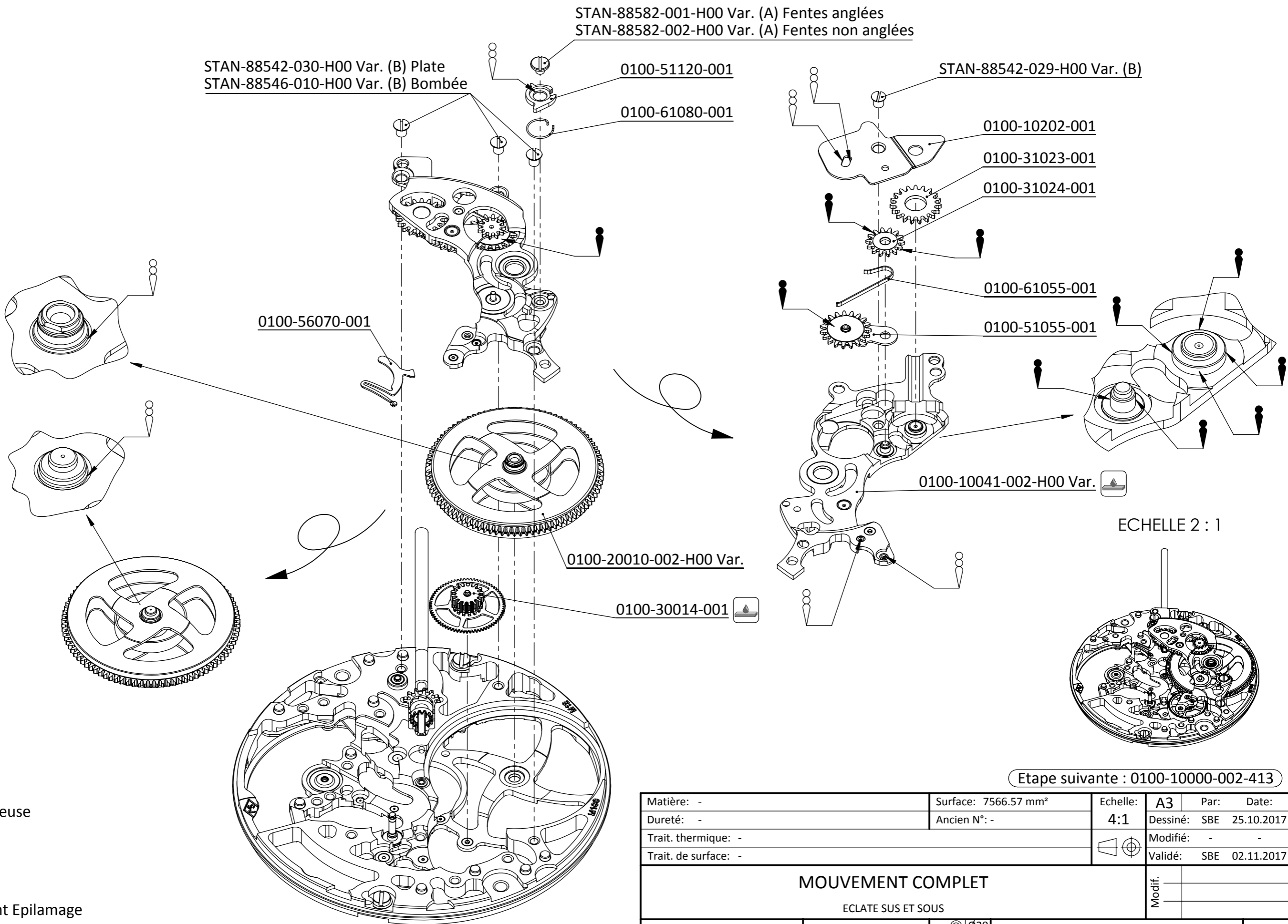

STAN-88542-030-H00 Var. (B) Plate
STAN-88546-010-H00 Var. (B) Bombée

STAN-88582-001-H00 Var. (A) Fentes anglées
STAN-88582-002-H00 Var. (A) Fentes non anglées

STAN-88542-029-H00 Var. (B)

0100-10202-001

0100-31023-001

0100-31024-001

0100-61055-001

0100-51055-001



0100-10041-002-H00 Var.

0100-20010-002-H00 Var.





0100-30014-001

ECHELLE 2 : 1

Etape suivante : 0100-10000-002-413

-  = Huile visqueuse HP 1300
-  = Graisse DX
-  = Traitement Epilage

(A) Couple mini. pour dévisser 6mNm
(B) Couple mini. pour dévisser 8mNm

Matière: -	Surface: 7566.57 mm ²	Echelle: A3	Par: -	Date: -
Dureté: -	Ancien N°: -	4:1	Dessiné: SBE	25.10.2017
Trait. thermique: -			Modifié: -	-
Trait. de surface: -			Validé: SBE	02.11.2017
MOUVEMENT COMPLET			Modif.	
ECLATE SUS ET SOUS				
SOPROD SOCIÉTÉ DE PRODUCTION HORLOGÈRE		Tolérances générales: ±20 / ±2°	0100-10000-003-412	
		Cotes en mm / Tolérances en µm		
Rayons admis 0.02 maxi.	Tol. gén.  Ø20	A		
Angles non cotés: 45°	 30			
	 40			

SOPROD SA reserve all rights for this document.
This is meant for the recipient, only and it may not be copied,
printed or given to a third person without our written permission.

SOPROD SA dieses Dokument behalten wir uns alle Rechte vor. Es ist nur
für den Empfänger bestimmt. Ohne unsere schriftliche Bewilligung darf es
nicht kopiert, vervielfältigt und Dritten zugänglich gemacht werden.

SOPROD SA se réserve tous les droits sur ce document.
Il est confié au destinataire. Il ne peut pas, sans notre
autorisation écrite, être copié, reproduit, communiqué à des tiers.

Etape précédente : 0100-10000-002-412

STAN-88542-030-H00 Var. (B) Plate
STAN-88546-010-H00 Var. (B) Bombée

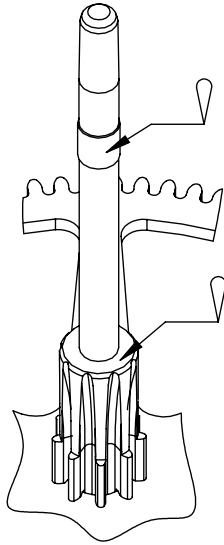

ECHELLE 2 : 1

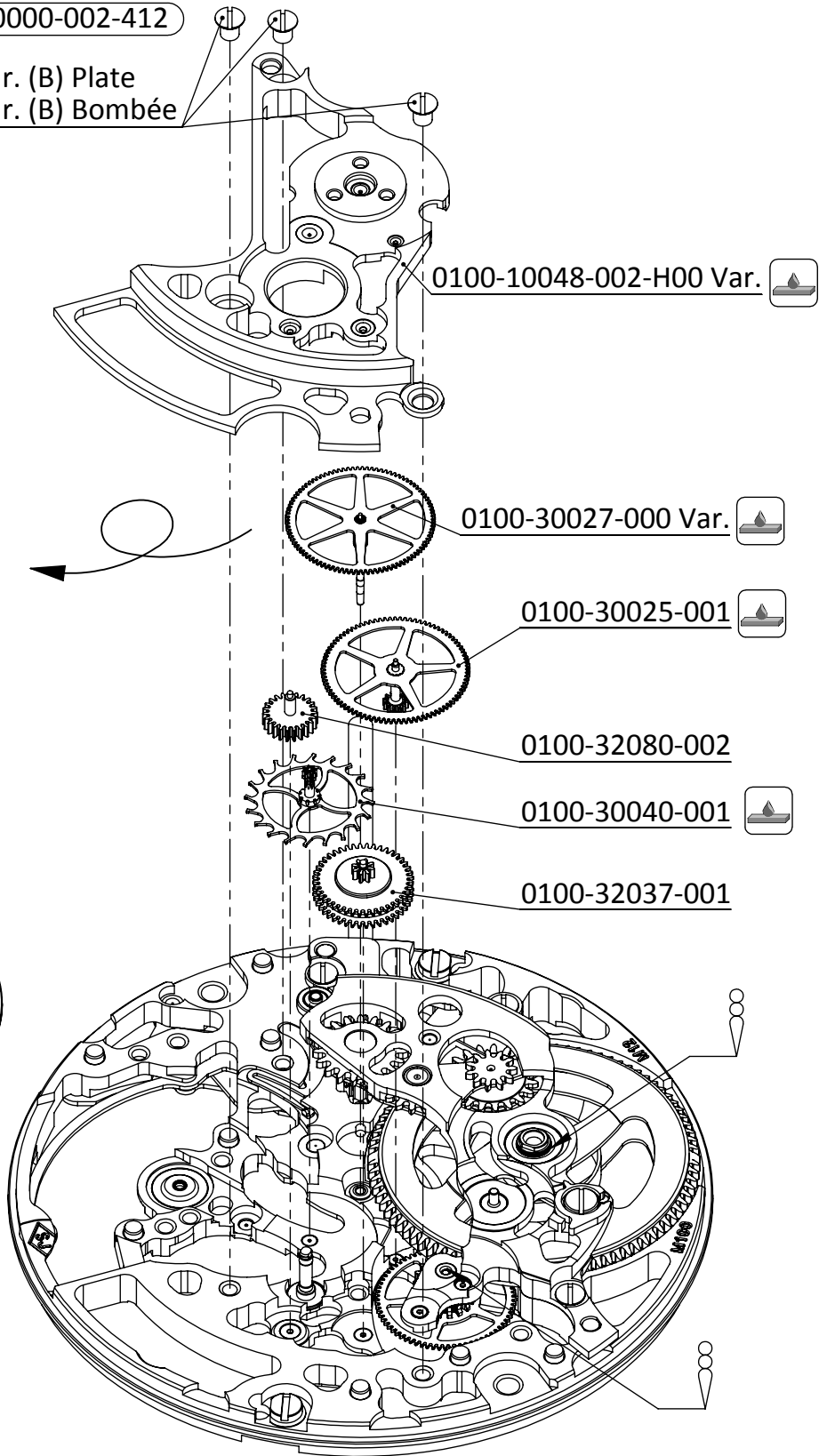
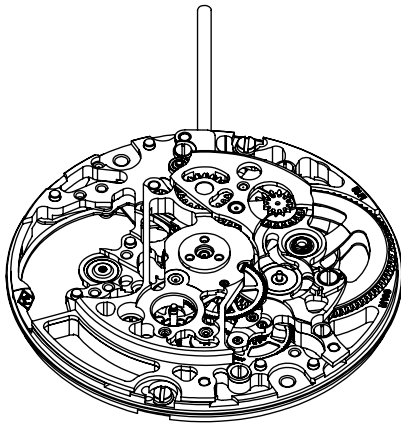

= Huile visqueuse
HP 1300

= Huile fluide 9010

= Traitement Epilage

(B) Couple mini. pour dévisser 8mNm

Etape suivante : 0100-10000-002-414

Matière: -	Surface: 7566.57 mm ²	Echelle:	A4	Par:	Date:
Dureté: -	Ancien N°: -	4:1	Dessiné:	SBE	25.10.2017
Trait. thermique: -			Modifié:	-	-
Trait. de surface: -			Validé:	SBE	02.11.2017

MOUVEMENT COMPLET

ECLATE SUS ET SOUS

Modif.

SOPROD
SOCIÉTÉ DE PRODUCTION HORLOGÈRE

Tolérances générales: $\pm 20 / \pm 2^\circ$
Cotes en mm / Tolérances en μm
Rayons admis 0.02 maxi.
Angles non cotés: 45°

Tol. gén.		$\varnothing 20$
		30
		40
		40

0100-10000-003-413

A

SOPROD SA reserve all rights for this document. This is meant for the recipient, only and it may not be copied, printed or given to a third person without our written permission.

SOPROD SA dieses Dokument behalten wir uns alle Rechte vor. Es ist nur für den Empfänger bestimmt. Ohne unsere schriftliche Bewilligung darf es nicht kopiert, vervielfältigt und Dritten zugänglich gemacht werden.

SOPROD SA se réserve tous les droits sur ce document. Il est confié au destinataire. Il ne peut pas, sans notre autorisation écrite, être copié, reproduit, communiqué à des tiers.

Etape précédente : 0100-10000-002-413

STAN-88510-008-H00 Var. (B) Fentes anglées
STAN-88510-010-H00 Var. (B) Fentes non anglées

0100-31020-002-H00 Var.

STAN-88542-030-H00 Var. (B) Plate
STAN-88546-010-H00 Var. (B) Bombée

 0100-12030-002-H00 Var.

0100-32082-003

0100-32082-005

0100-32082-004

0100-52125-001

0100-32080-001



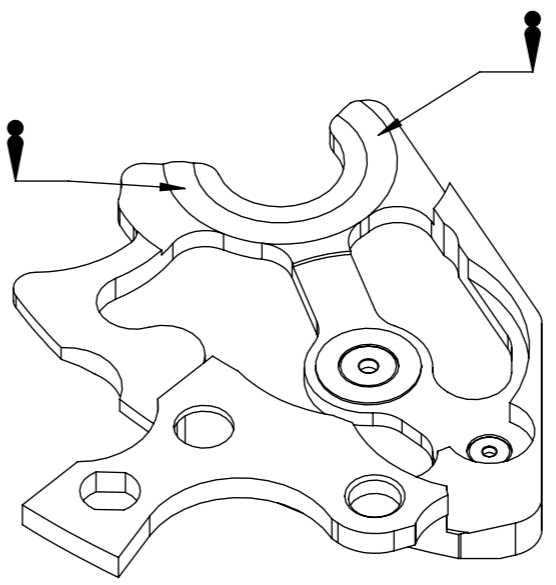
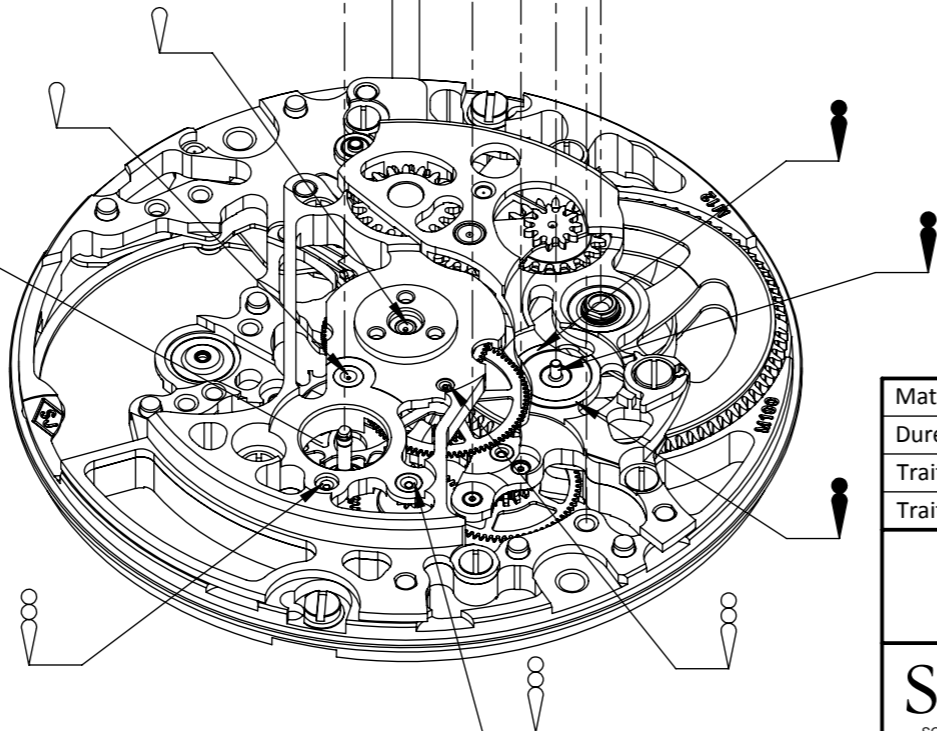
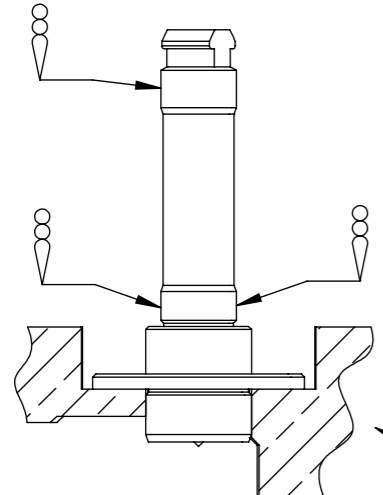

COUPE A-A
ECHELLE 20 : 1

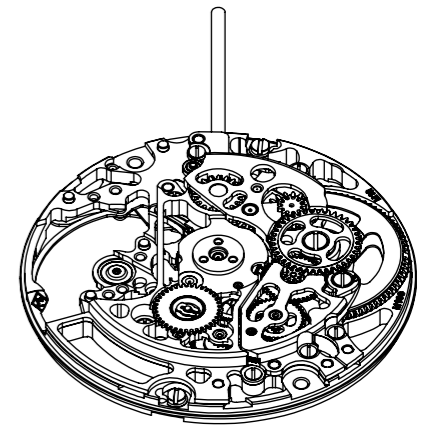

ECHELLE 2 : 1







Etape suivante : 0100-10000-002-415

-  = Graisse DX
-  = Huile fluide 9010
-  = Huile visqueuse HP 1300
-  = Traitement Epilamage

(B) Couple mini. pour dévisser 8mNm

Matière: -	Surface: 4233.52 mm ²	Echelle: A3	Par: -	Date: -
Dureté: -	Ancien N°: -	4:1	Dessiné: SBE	25.10.2017
Trait. thermique: -			Modifié: -	-
Trait. de surface: -			Validé: SBE	02.11.2017

MOUVEMENT COMPLET
ECLATE SUS ET SOUS

SOPROD SOCIÉTÉ DE PRODUCTION HORLOGÈRE	Tolérances générales: ±20 / ±2°	Tol. gén.  Ø20  30  40  40	0100-10000-003-414	A
	Cotes en mm / Tolérances en µm Rayons admis 0.02 maxi. Angles non cotés: 45°			

SOPROD SA reserve all rights for this document.
This is meant for the recipient, only and it may not be copied,
printed or given to a third person without our written permission.

SOPROD SA dieses Dokument behalten wir uns alle Rechte vor. Es ist nur
für den Empfänger bestimmt. Ohne unsere schriftliche Bewilligung darf es
nicht kopiert, vervielfältigt und Dritten zugänglich gemacht werden.

SOPROD SA se réserve tous les droits sur ce document.
Il est confié au destinataire. Il ne peut pas, sans notre
autorisation écrite, être copié, reproduit, communiqué à des tiers.

Etape précédente : 0100-10000-002-414

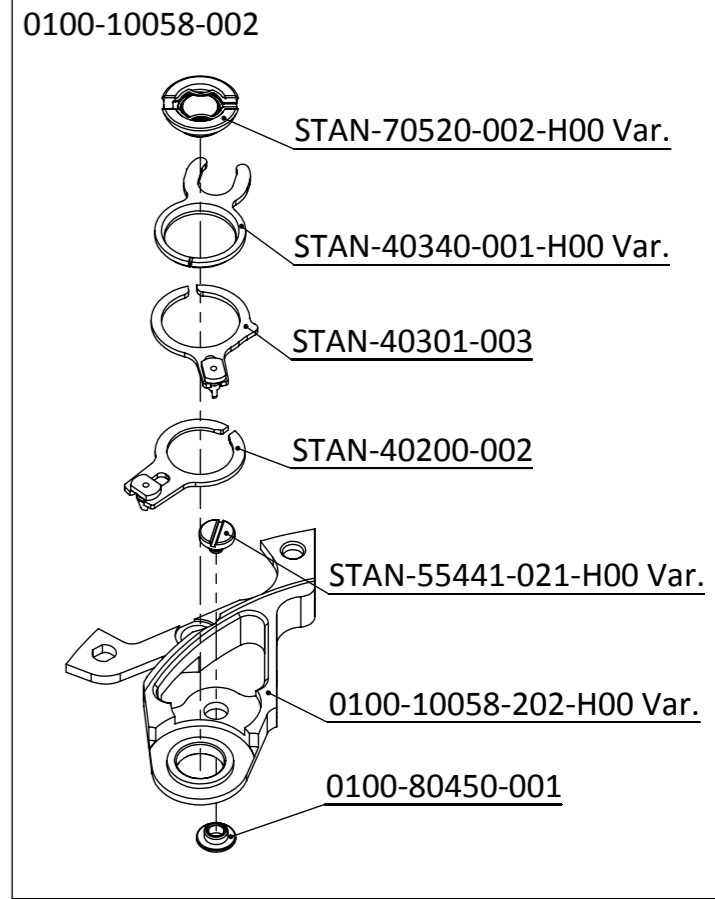
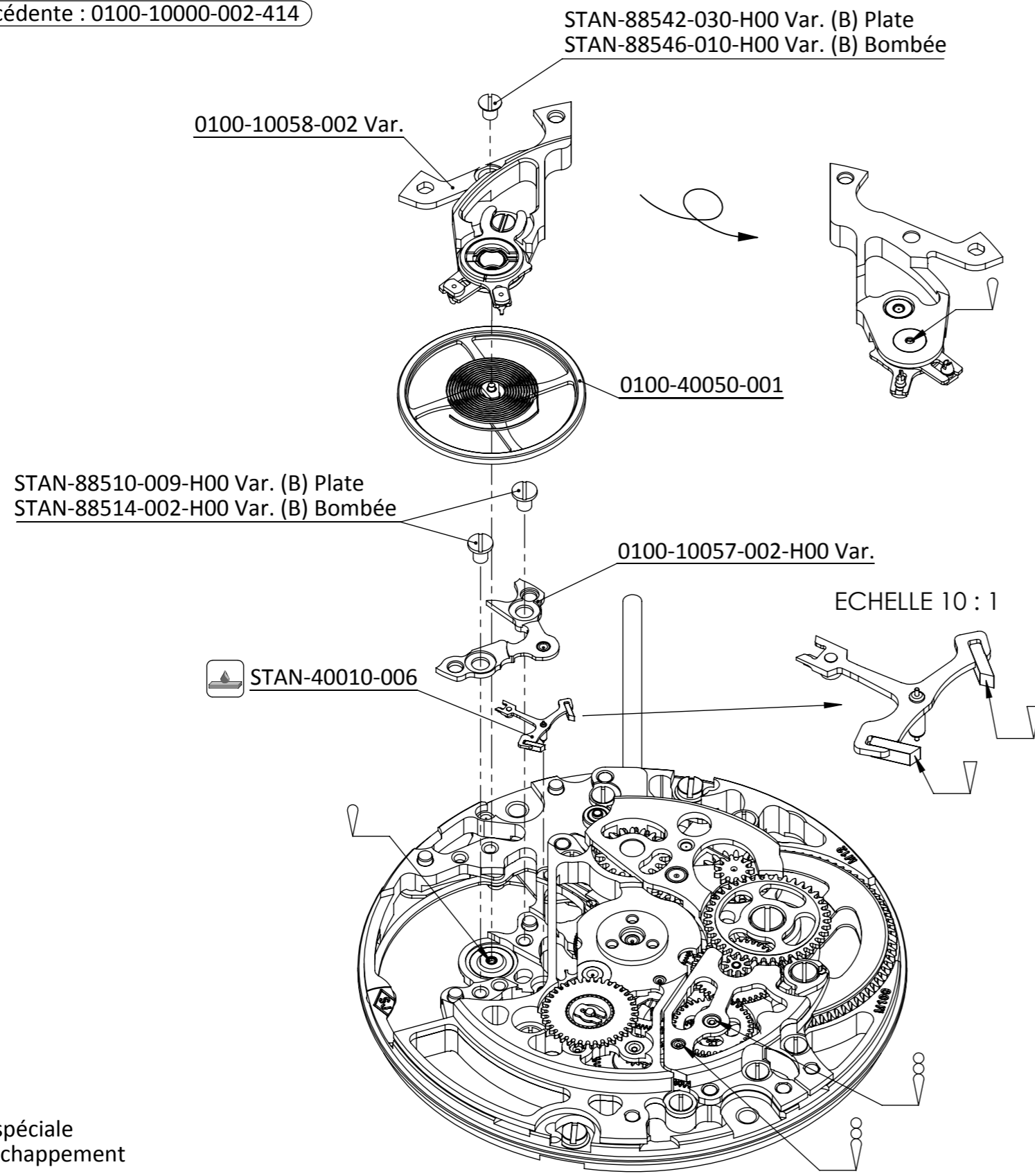

- = Huile spéciale pour échappement 9415
- = Huile fluide 9010
- = Huile visqueuse HP 1300
- = Traitement Epilamage

(B) Couple mini. pour dévisser 8mNm

Etape suivante : 0100-10000-002-416

Matière: -	Surface: 4233.52 mm ²	Echelle: A3	Par: -	Date: -
Dureté: -	Ancien N°: -	4:1	Dessiné: SBE	25.10.2017
Trait. thermique: -			Modifié: -	-
Trait. de surface: -			Validé: SBE	02.11.2017
MOUVEMENT COMPLET			Modif.	
ECLATE SUS ET SOUS				
SOPROD SOCIÉTÉ DE PRODUCTION HORLOGÈRE		Tolérances générales: ±20 / ±2°	0100-10000-003-415	A
		Cotes en mm / Tolérances en µm		
Rayons admis 0.02 maxi.	Tol. gén. Ø20			
Angles non cotés: 45°	30			
	40			
	40			

SOPROD SA reserve all rights for this document.
This is meant for the recipient, only and it may not be copied,
printed or given to a third person without our written permission.

SOPROD SA dieses Dokument behalten wir uns alle Rechte vor. Es ist nur
für den Empfänger bestimmt. Ohne unsere schriftliche Bewilligung darf es
nicht kopiert, vervielfältigt und Dritten zugänglich gemacht werden.

SOPROD SA se réserve tous les droits sur ce document.
Il est confié au destinataire. Il ne peut pas, sans notre
autorisation écrite, être copié, reproduit, communiqué à des tiers.

Etape précédente : 0100-10000-002-415

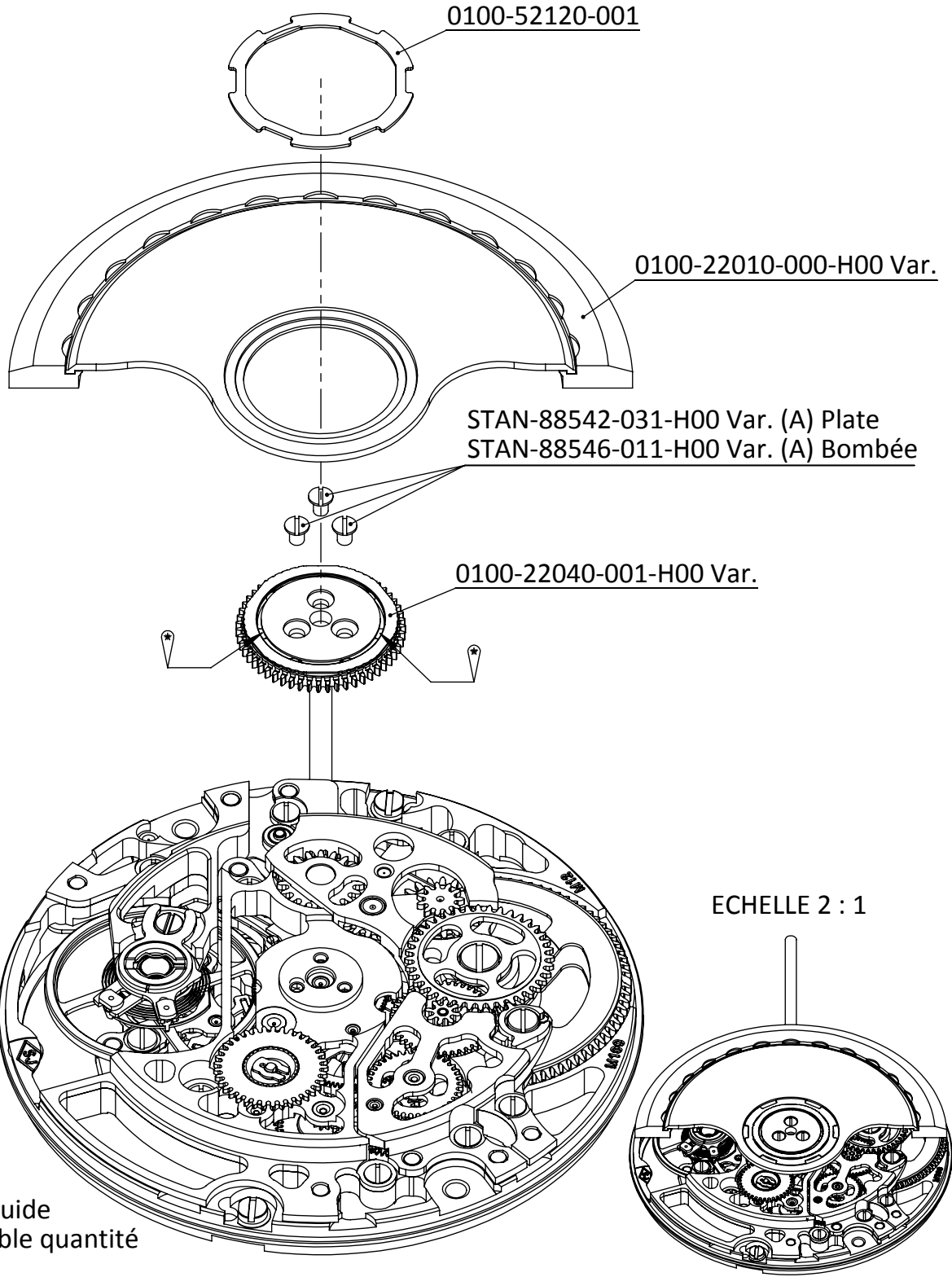

△ = Huile fluide
très faible quantité
9010

(A) Couple mini. pour dévisser 6mNm

Etape suivante : 0100-10000-002-417

Matière: -	Surface: 7566.74 mm ²	Echelle:	A4	Par:	Date:
Dureté: -	Ancien N°: -		4:1	Dessiné: SBE	25.10.2017
Trait. thermique: -				Modifié: -	-
Trait. de surface: -				Validé: SBE	02.11.2017
MOUVEMENT COMPLET				Modif.	
ECLATE SUS ET SOUS					
SOPROD SOCIÉTÉ DE PRODUCTION HORLOGÈRE	Tolérances générales: ±20 /±2° Cotes en mm / Tolérances en µm Rayons admis 0.02 maxi. Angles non cotés: 45°		Tol. gén.	⊙	∅20
				∕	30
				∕	40
				∪	40
0100-10000-003-416			A		

SOPROD SA reserve all rights for this document. This is meant for the recipient, only and it may not be copied, printed or given to a third person without our written permission.

SOPROD SA dieses Dokument behalten wir uns alle Rechte vor. Es ist nur für den Empfänger bestimmt. Ohne unsere schriftliche Bewilligung darf es nicht kopiert, vervielfältigt und Dritten zugänglich gemacht werden.

SOPROD SA se réserve tous les droits sur ce document. Il est confié au destinataire. Il ne peut pas, sans notre autorisation écrite, être copié, reproduit, communiqué à des tiers.

Etape précédente : 0100-10000-002-416

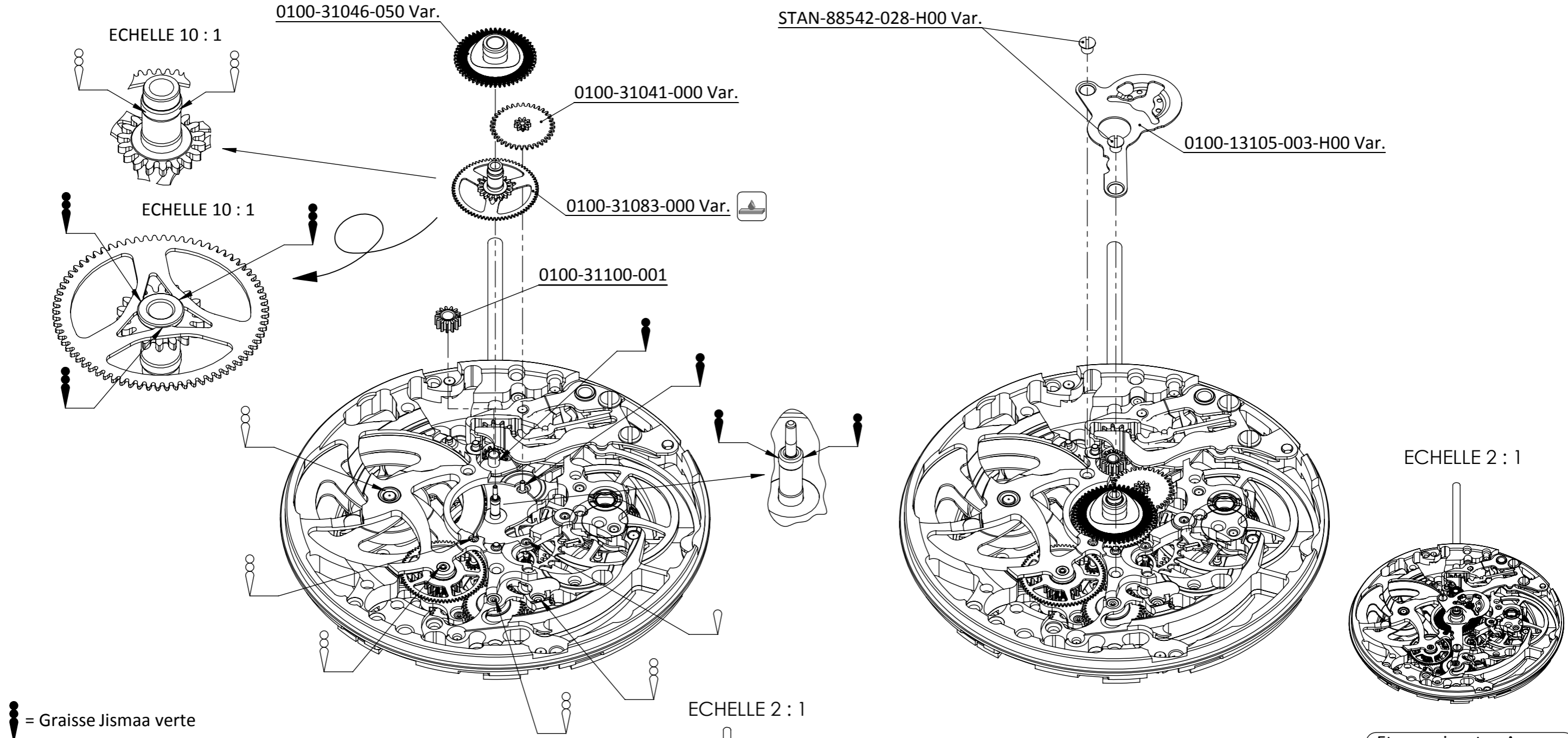

- = Graisse Jismaa verte
- = Graisse DX
- = Huile fluide 9010
- = Huile visqueuse HP 1300
- = Traitement Epilage

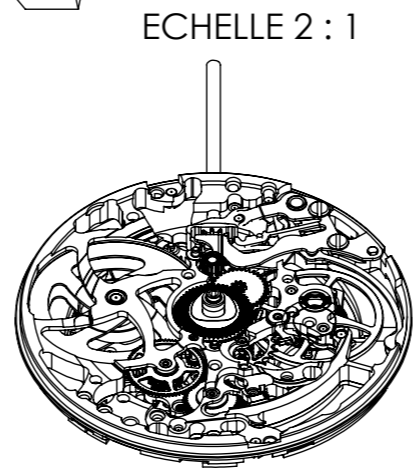

Etape suivante : Aucune

Matière: -	Surface: 7566.74 mm ²	Echelle: A3	Par: -	Date: -
Dureté: -	Ancien N°: -	4:1	Dessiné: SBE	25.10.2017
Trait. thermique: -			Modifié: -	-
Trait. de surface: -			Validé: SBE	02.11.2017
MOUVEMENT COMPLET			Modif.	
ECLATE SUS ET SOUS				
SOPROD SOCIÉTÉ DE PRODUCTION HORLOGÈRE		Tolérances générales: ±20 / ±2°	0100-10000-003-417	
		Cotes en mm / Tolérances en µm		
Rayons admis 0.02 maxi.	Tol. gén. Ø20	A		
Angles non cotés: 45°	30			
	40			
	40			